



# Série A

Chariot élévateur électrique  
4 roues de 2 à 2.5T



*Simple et Robuste*

# HANGCHA

CHARIOTS ELEVATEURS 

[www.hangcha.fr](http://www.hangcha.fr)

		<b>HANGCHA</b>						
Caractéristiques	1.1	Marque						
	1.2	Modèle	A4W20 - AC/DC	A4W25 - AC/DC	A4W20 - AC/AC	A4W25 - AC/AC		
	1.3	Energie	Electrique					
	1.4	Type d'utilisation	Assis					
Poids	1.5	Capacité	Q (kg)	2000	2500	2000	2500	
	1.6	Centre de gravité	c (mm)	500	500	500	500	
	1.8	Cote X (Depuis l'axe des roues avant)	x (mm)	455	465	455	465	
	1.9	Empattement	y (mm)	1485	1485	1485	1485	
	2.1	Poids total	kg	3700	4180	3700	4180	
	2.2	Charge à l'essieu avant/arrière avec charge	kg	5016/684	5450/725	5016/684	5450/725	
	2.3	Charge à l'essieu avant/arrière sans charge	kg	1628/2072	1830/2450	1628/2072	1830/2450	
	Pneus et roues	3.1	Type de pneus	Pneumatique				
		3.2	Dimension pneus avant	23x9-10	23x9-10	23x9-10	23x9-10	
		3.3	Dimension pneus arrières	18x7-8	18x7-8	18x7-8	18x7-8	
3.5		Nombre de roues avant (x = roues motrices)	2x/2	2x/2	2x/2	2x/2		
3.6		Voie avant	b10(mm)	1058	1058	1058	1058	
3.7		Voie arrière	b11 (mm)	960	960	960	960	
Dimensions		4.1	Inclinaison du mât (Avant/Arrière)	Degré	5/10	5/10	5/10	5/10
		4.2	Hauteur mât replié	h1(mm)	2070	2070	2070	2070
		4.3	Hauteur de levée libre	h2(mm)	140	140	140	140
		4.5	Hauteur de levée	h3(mm)	3000	3000	3000	3000
	4.6	Hauteur mât déployé	h4(mm)	4040	4040	4040	4040	
	4.7	Hauteur au protège conducteur	h6(mm)	2090	2090	2090	2090	
	4.9	Hauteur au siège conducteur	h7(mm)	1070	1070	1070	1070	
	4.12	Hauteur à l'axe des roues	h10(mm)	303	303	303	303	
	4.19	Longueur hors tout	l1(mm)	3475	3525	3475	3525	
	4.20	Longueur au tablier	l2(mm)	2275	2325	2275	2325	
	4.21	Largeur totale	b1(mm)	1265	1265	1265	1265	
	4.22	Dimensions fourches	L / l / h (mm)	1200 x 130 x 40	1200 x 130 x 40	1200 x 130 x 40	1200 x 130 x 40	
	4.23	Tablier DIN Classe/type		ISO 2328 2A				
	4.24	Largeur du tablier	b3(mm)	1038	1038	1038	1038	
	4.31	Garde au sol au plus bas (au mât)	m1(mm)	112	112	112	112	
	4.32	Garde au sol au centre de l'essieu	m2(mm)	120	120	120	120	
	4.33	Largeur d'allée pour palette 1000 x 1200	Ast(mm)	3861	3911	3861	3911	
	4.34	Largeur d'allée avec palette 800 x 1200	Ast(mm)	3960	4010	3960	4010	
4.35	Rayon de braquage	Wa(mm)	2040	2090	2040	2090		
4.36	Rayon de braquage interne	b13(mm)	730	730	730	730		
Performances	5.1	Vitesse Déplacement (avec/sans charge)	km/h	14/14	14/14	14/14	14/14	
	5.2	Vitesse de levée (avec/sans charge)	mm/s	280/440	230/430	280/440	230/430	
	5.3	Vitesse de descente (avec/sans charge)	mm/s	285/420	215/410	285/420	215/410	
	5.5	Effort au crochet (avec/sans charge)	N	12000/12500	16000/17000	12000/12500	16000/17000	
	5.6	Effort maxi au crochet (avec/sans charge)	N	14000	18000	14000	18000	
	5.7	Gravissement rampe (avec/sans charge)	%	11/12	11/12	11/12	11/12	
	5.8	Gravissement rampe maxi (avec/sans charge)	%	13/14	13/14	13/14	13/14	
	5.9	Accélération (avec/sans charge)	s	5.2/4.6	5.3/4.7	5.2/4.6	5.3/4.7	
	5.10	Freinage		Mécanique				
	Autres	8.1	Type de contrôleur		MOSFET/AC	MOSFET/AC	MOSFET/AC	MOSFET/AC
		Fabricant		CURTIS	CURTIS	CURTIS	CURTIS	
		Type		1236+1253	1236+1253	1236+1234	1236+1234	
8.2		Pression hydraulique pour accessoire	bar	175	175	175	175	
8.3		Débit hydraulique pour accessoire	l/min	65	65	65	65	
8.4		Niveau sonore	db(a)	73	74	73	74	

## Dimensions

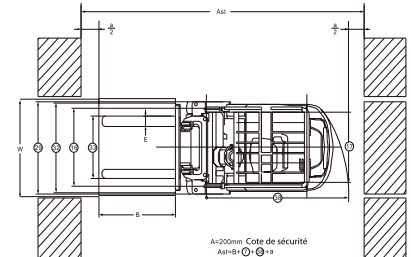
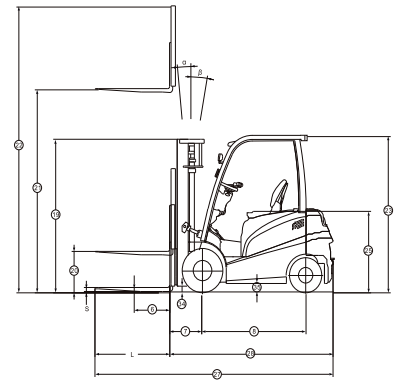

## Capacité de charge

HAUTEUR DE LEVEE jusqu'à 3m

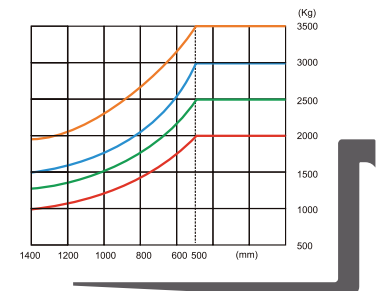

## Mât de la série A 2.0 ~ 2.5t : (pneumatique)

Type	Hauteur de levée max.	Hauteur hors tout		Levée libre		Angle d'inclinaison		Capacité résiduelle à cdg 500mm				
		Abaisé	Déployé		Avec dossierer	Sans dossierer	AV	AR	Roues simples			
			Avec dossierer	Sans dossierer					2t	2t5	2t	2t5
mm	mm	mm	mm	mm	mm	Deg	Deg	kg	kg	kg	kg	
Mât grande visibilité	2500	1786	3556	3234	140	145	5	10	2000	2500	2000	2500
	2700	1886	3756	3434	140	140	5	10	2000	2500	2000	2500
	3000	2006	4056	3754	140	140	5	10	2000	2500	2000	2500
	3300	2186	4356	4034	140	140	5	10	2000	2500	2000	2500
	3500	2286	4556	4234	140	140	5	10	1950	2400	2000	2500
	3600	2336	4656	4334	140	140	5	10	1900	2400	2000	2500
	4000	2586	5056	4734	140	140	5	10	1800	2300	1950	2400
	4300	2751	5356	5034	140	140	5	6	1700	2000	1900	2300
Mât duplex levée libre	2500	1766	3556	3185	720	1091	5	10	2000	2500	2000	2500
	2700	1866	3756	3385	820	1191	5	10	2000	2500	2000	2500
	3000	1966	4056	3685	920	1291	5	10	2000	2500	2000	2500
	3300	2116	4356	3985	1070	1441	5	10	2000	2500	2000	2500
	3600	2266	4656	4285	1220	1591	5	10	1900	2350	1950	2450
Mât triplex levée libre	4000	2516	5056	4685	1470	1841	5	10	1800	2250	1850	2350
	4300	1976	5356	5019	930	1267	5	6	1700	2000	1800	2250
	4500	2096	5556	5219	1050	1387	5	6	1600	1800	1700	2150
	*4800	2196	5856	5519	1150	1487	5	6	1400	1700	1600	2100
	*5000	2261	6056	5719	1215	1552	5	6	1300	1500	1500	2000
	*5500	2426	6556	6219	1380	1717	3	6	1000	1100	1450	1900
	*6000	2641	7056	6719	1595	1932	3	6	700	800	1400	1600
*6500	2820	7556	7219	1774	2111	3	6	500	650	1200	1300	



Avec tablier à déplacement latéral réduire la capacité de 200Kg, avec tablier intégré, réduire de 100Kg.

Accédez au site **HANGCHA**